

Información de sala

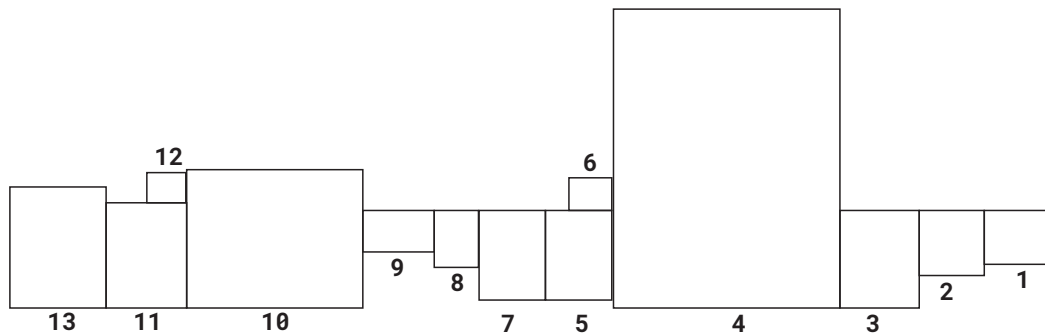

1. Rafael Correa Muñoz

Escuela de Bellas Artes, ca. 1930

Óleo sobre tela

Galería Pacareu, 2021

SURDOC 2-5554

Colección Museo Nacional de Bellas Artes

2. Pablo Burchard Eggeling

Vista del Museo Nacional de Bellas Artes,
s.f. [antes de 1939]

Óleo sobre tela

Adquirido a Jorge Carroza, 2019

SURDOC 2-5519

Colección Museo Nacional de Bellas Artes

3. Arturo Michelena Castillo

Retrato de Virginio Arias, 1883

Óleo sobre tela

Donado por Marcelle Arias Albert, 1945

SURDOC 2-564

Colección Museo Nacional de Bellas Artes

4. Alfredo Valenzuela Puelma

Resurrección de la hija de Jairo, 1883

Óleo sobre tela

Envío de pensionista, 1891

SURDOC 2-1595

Colección Museo Nacional de Bellas Artes

5. Pedro Lira Rencoret

General Marcos Segundo Maturana, 1898

Óleo sobre tela

Ingreso sin antecedentes

SURDOC 2-176

Colección Museo Nacional de Bellas Artes

**DIRECTOR Y CONSERVADOR DEL MUSEO NACIONAL
DE BELLAS ARTES (1887 Y 1897-1918)**

6. Enrique Lynch del Solar

Dama sentada, s.f.

Óleo sobre tela y madera

Legado de Ismael Valdés Valdés, 1949

SURDOC 2-1232

Colección Museo Nacional de Bellas Artes

**PRIMER DIRECTOR DEL MUSEO DE PINTURAS
(1880-1887)**

7. Alfredo Valenzuela Puelma

Giovanni Mochi, 1885

Óleo sobre tela

Adquirido por la Comisión de Bellas Artes,
1900

SURDOC 2-206

Colección Museo Nacional de Bellas Artes

**AUTOR DEL CATÁLOGO DEL MUSEO DE BELLAS ARTES
DE 1922**

8. Luis Cousiño Talavera

*Retrato de Ismael Valdés Alfonso, inicios
del siglo XX*

Óleo sobre cartón

Adquirido a Luis Álvarez Urquieta, 1939

SURDOC 2-300

Colección Museo Nacional de Bellas Artes

GALERÍA EUSEBIO LILLO

9. Alfredo Valenzuela Puelma

Alameda en Peñaflores, 1895

Óleo sobre tela

Legado de Eusebio Lillo, 1910

SURDOC 2-202

Colección Museo Nacional de Bellas Artes

10. Pedro Lira Rencoret

Prometeo encadenado, ca. 1883

Óleo sobre tela

Adquirido a Santiago Landman, 2014

SURDOC 2-5139

Colección Museo Nacional de Bellas Artes

**DIRECTOR DEL MUSEO NACIONAL DE BELLAS ARTES
(1928-1929)**

11. Camilo Mori Serrano

Autorretrato, 1924

Óleo sobre cartón

Donado por Maruja Vargas, 1933

SURDOC 2-54

Colección Museo Nacional de Bellas Artes

**DIRECTOR DEL MUSEO NACIONAL DE BELLAS ARTES
(1921-1922)**

12. Pedro Prado Calvo

Paisaje, 1911

Óleo sobre tela

Adquirido a Luis Álvarez Urquieta, 1939

SURDOC 2-449

Colección Museo Nacional de Bellas Artes

**DIRECTOR DEL MUSEO NACIONAL DE BELLAS ARTES
(1930-1933)**

13. Pablo Vidor

Maruja Vargas, 1928

Óleo sobre tela

Ingreso sin antecedentes

SURDOC 2-1629

Colección Museo Nacional de Bellas Artes

Información de sala

15

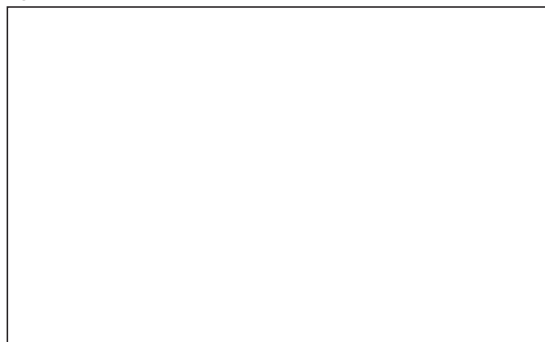

15. Pedro Lira Rencoret

Los canteros, 1878

Óleo sobre tela

Donado por el artista, ca. 1890

SURDOC 2-1220

Colección Museo Nacional de Bellas Artes

RESTAURACIÓN LOS CANTEROS

Coordinación

María José Escudero Maturana

Unidad de Patrimonio de las Artes Visuales del CNCR

Denisse Marchant Aguilera

Celeste Martínez Parada

Carolina Muñoz Pérez

Leslie Silva Ruiz

Haylin Villalobos Ortiz

Practicantes

Juan Emilio Álvarez Figueroa

Andrea González Muñoz

Fernanda Montero Rivera

Construcción bastidor

Francisco Oliva Espinoza

Información de sala

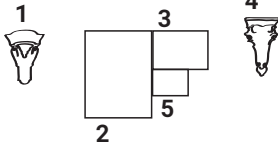
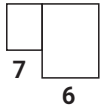

1. Autoría sin identificar. Manifattura di Signa, Florencia, Italia
Ménsula, ca. 1900

Terracota
Adquirido para el Museo de Modelos de Copias, ca. 1900
SURDOC 2-3921
Colección Museo Nacional de Bellas Artes

2. José Malhoa
Caballero de Calatrava, 1904

Óleo sobre tela
Adquirido en la Exposición Internacional de Bellas Artes del Centenario, 1910
SURDOC 2-2041
Colección Museo Nacional de Bellas Artes

3. Joaquín Sorolla y Bastida
Niña con flores o Alcalí, 1898

Óleo sobre tela
Legado de Santiago Ossa Armstrong, 1948
SURDOC 2-1974
Colección Museo Nacional de Bellas Artes

4. Autoría sin identificar. Manifattura di Signa, Florencia, Italia
Ménsula, ca. 1900

Terracota
Adquirido para el Museo de Modelos de Copias, ca. 1900
SURDOC 2-5319
Colección Museo Nacional de Bellas Artes

5. Carlos Canut de Bon
Paisaje, s.f.

Pastel sobre madera
Adquirido a Sergio Campbell, 2018
SURDOC 2-5523
Colección Museo Nacional de Bellas Artes

6. León Bazin
La Danza, 1901 [A partir de la escultura de Jean-Baptiste Carpeaux (1827-1875)
La Danse en el Teatro de la Ópera de París]

Xilografía sobre papel
Adquirido por la Comisión de Bellas Artes, s.f.
SURDOC 2-2484
Colección Museo Nacional de Bellas Artes

7. Marguerite Jeanne Jacob de Bazin
Falguiere d'après Rodin, s.f.

Xilografía sobre papel
Adquirido por la Comisión de Bellas Artes, 1910
SURDOC 2-3941
Colección Museo Nacional de Bellas Artes

Información de sala

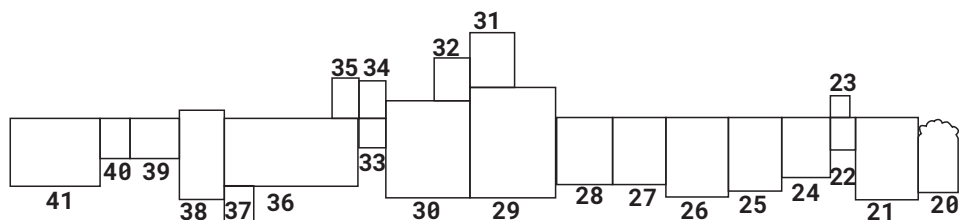

20. Autoría sin identificar. Ámbito virreinal (Escuela Quiteña)
Inocencia, siglo XVII

Óleo sobre tela
Adquirido a Luis Álvarez Urquieta, 1939
SURDOC 2-119
Colección Museo Nacional de Bellas Artes

21. José Gil de Castro y Morales
Don Ramón Martínez de Luco y Caldera y su hijo Don José Fabián, 1816

Óleo sobre tela
Adquirido a Luis Álvarez Urquieta, 1939
SURDOC 2-10
Colección Museo Nacional de Bellas Artes

22. Johann Moritz Rugendas
Paula Aldunate de Larraín en su hacienda de Viluco, 1835

Óleo sobre tela
Adquirido a Santiago Landman, 2014
SURDOC 2-5140
Colección Museo Nacional de Bellas Artes

23. Johann Moritz Rugendas
El huaso y la lavandera, ca. 1835

Óleo sobre tela
Adquirido a Luis Álvarez Urquieta, 1939
SURDOC 2-15
Colección Museo Nacional de Bellas Artes

24. Francis Martin Drexel, at.
María del Rosario Larraín Salas, siglo XIX

Óleo sobre tela
Garantía de retorno, 1980
SURDOC 2-2295
Colección Museo Nacional de Bellas Artes

25. Raymond Monvoisin
Carmen Alcalde y Velasco de Cazotte, 1843

Óleo sobre tela
SURDOC 2-18
Donado por la familia Antúnez Zañartu
Colección Museo Nacional de Bellas Artes

26. Francisco Javier Mandiola
Retrato de mi hermana, 1842

Óleo sobre tela
Adquirido a María Cristina Maurer, 1957
SURDOC 2-155
Colección Museo Nacional de Bellas Artes

27. Clara Filleul
Dolores Urizar del Alcázar de Pando, ca. 1850

Óleo sobre tela
Donado por Gabriel Campo Ocampo, 1941
SURDOC 2-1053
Colección Museo Nacional de Bellas Artes

28. Gregorio Torres, at.
Retrato de Santiago Negrete Maturana, ca. 1846

Óleo sobre tela
Donado por Fernando Pérez Oyarzun [Adquirido a José Francisco Calvo], 2022
SURDOC 2-5613
Colección Museo Nacional de Bellas Artes

29. Jean Baptiste Guignet

Emelina Echanes de Orella, ca. 1840

Óleo sobre tela

Donado por Luisa Lillo de Cumplido, 1942

SURDOC 2-2934

Colección Museo Nacional de Bellas Artes

30. Raymond Monvoisin

El columpio, ca. 1843-1870

Óleo sobre tela

Donado por María Luisa Mac-Clure, 1919

SURDOC 2-140

Colección Museo Nacional de Bellas Artes

31. Ernest Charton

Artemisa Marquéz de la Plata, 1860

Carboncillo sobre papel

Donado por Eduardo Costabal, 1974

SURDOC 2-895

Colección Museo Nacional de Bellas Artes

32. Antonio Gana

El caballero de la golilla, ca. 1842

Óleo sobre tela

Adquirido a Luis Álvarez Urquieta, 1939

SURDOC 2-170

Colección Museo Nacional de Bellas Artes

**PRIMER DIRECTOR DE LA ACADEMIA DE PINTURA
(1849-1869)**

33. Alessandro Ciccarelli Manzoni

El árbol seco, siglo XIX

Óleo sobre tela

Adquirido a Luis Álvarez Urquieta, 1939

SURDOC 2-21

Colección Museo Nacional de Bellas Artes

**NOMBRADA POR EL GOBIERNO COMO PROFESORA DE
DIBUJO DE LAS ESCUELAS PRIMARIAS EN 1869**

34. Agustina Gutiérrez Salazar

María Estuardo, 1876/1884 [Reproducción del grabado *Mary, Queen of Scots returning to Scotland from Calais* de Ferdinand Delannoy (ca. 1822-1887) a partir del original de Pierre-Gustave-Eugène Staal (1817-1882)]

Dibujo sobre papel

Adquirido a Verónica Gutiérrez, 2019

SURDOC 2-5530

Colección Museo Nacional de Bellas Artes

35. José Miguel Blanco

"La señorita Agustina Gutiérrez"

El Taller Ilustrado, septiembre de 1886

36. Antonio Smith Irisarri

Puesta de sol en cordillera de Peñalolén o Paisaje de Peñalolén, 1874/1875

Óleo sobre tela

Adquirido a Victoria Unzurrunzaga, 2020

SURDOC 2-5541

Colección Museo Nacional de Bellas Artes

37. Antonio Smith

"Caricatura de Alessandro Ciccarelli"

El Correo literario, 1858

38. Pedro Lira Rencoret

La carta, 1885/1890

Óleo sobre tela

Adquirido a Luis Álvarez Urquieta, 1939

SURDOC 2-31

Colección Museo Nacional de Bellas Artes

39. Juan Francisco González Escobar

Cauce del Maipo, s.f.

Óleo sobre tela y cartón

Donado por Reinalda González, 1935

SURDOC 2-99

Colección Museo Nacional de Bellas Artes

40. José Mercedes Ortega

Niños jugando en la calle, 1881

Óleo sobre tela

Adquirido a Alfredo Vergara, 2018

SURDOC 2-5528

Colección Museo Nacional de Bellas Artes

41. Fernando Álvarez de Sotomayor

Cena gallega, 1915

Óleo sobre tela

Legado de Ismael Valdés, 1949

SURDOC 2-679

Colección Museo Nacional de Bellas Artes

Información de sala

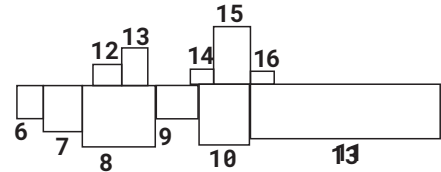
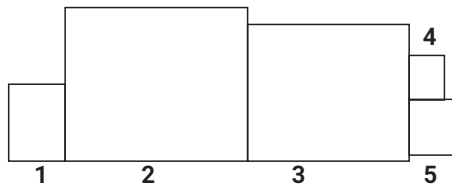

CREACIÓN DEL MUSEO MUNICIPAL DE BELLAS ARTES VALPARAÍSO, RETOMANDO EL PROYECTO ANTERIOR POS INCENDIO DEL TEATRO

1. Camilo Mori Serrano

El boxeador, 1923

Óleo sobre tela

Legado de Carlos Cousiño, 1931

SURDOC 2-375

Colección Museo Nacional de Bellas Artes

FUNDADOR DEL MUSEO DE PINTURAS DE VALPARAÍSO (1893) EN 1906, EL MUSEO SE TRASLADÓ A LA SEGUNDA PLANTA DEL TEATRO DE LA VICTORIA

2. Alfredo Valenzuela Puelma

La ciencia mostrando al genio que solo ella conduce a la inmortalidad del saber, 1884

Óleo sobre tela

Donado por el Consejo del Banco de Chile, 1949

SURDOC 2-1599

Colección Museo Nacional de Bellas Artes

3. Wenceslao Veloz Sotomayor

Mi taller, 1897

Óleo sobre tela

Adquirido a la Sociedad Nacional de Bellas Artes, 2021

SURDOC 2-5609

Colección Museo Nacional de Bellas Artes

MENCIONADA COMO "MAESTRA" EN LOS CATÁLOGOS DE LA ÉPOCA

4. Raquel González Acevedo

Cabeza de niña, 1922

Pastel sobre papel

Adquirido a Luis Álvarez Urquieta, 1939

SURDOC 2-1118

Colección Museo Nacional de Bellas Artes

5. Oscar Lucares Espinoza

Hirma, 1915

Óleo sobre tela

Adquirido a Luis Álvarez Urquieta, 1939

SURDOC 2-234

Colección Museo Nacional de Bellas Artes

PREMIO BOLSA DE ESTUDIOS A PARÍS, CENTRO DE BELLAS ARTES DE LOS ESTUDIANTES DE LA ESCUELA (1927). PENSIONADOS POR EL ESTADO (1929)

6. Graciela (Chela) Aranís Valdivia

Autorretrato, ca. 1923

Óleo sobre tela

Adquirido a Luis Álvarez Urquieta, 1939

SURDOC 2-705

Colección Museo Nacional de Bellas Artes

7. Hernán Gazmuri

Joven de la flor, s.f.

Óleo sobre tela

Adquirido a Galería Salvo, 2021

SURDOC 2-5611

Colección Museo Nacional de Bellas Artes

ACADEMIA LIBRE DE DIBUJO, PINTURA Y COMPOSICIÓN O TALLERES LIBRES DE HERNÁN GAZMURI

8. Roberto Matta Echaurren

El día es un atentado, 1942

Óleo sobre tela

Adquirido a Mario Matta, 1953

SURDOC 2-556

Colección Museo Nacional de Bellas Artes

CÁTEDRA DE PINTURA Y PAISAJE, ESCUELA DE BELLAS ARTES (1932)

9. Pablo Burchard Eggeling

Dientes de león (Flores), ca. 1932

Óleo sobre cartón

Donado por el artista, 1969

SURDOC 2-315

Colección Museo Nacional de Bellas Artes

PROFESORA ESCUELA DE ARTES APLICADAS (1930-1959)

10. Ana Cortés Jullian

Sin título, 1937

Óleo sobre madera

Galería Pacareu, 2021

SURDOC 2-5553

Colección Museo Nacional de Bellas Artes

PROFESORA ESCUELA DE ARTES APLICADAS GRUPO DE ACADÉMICOS QUE FIRMAN EN APOYO A LA REPÚBLICA SOCIALISTA DE 1932

11. Amelia Astudillo Bravo

Sin título, s/f

Textil

Donado por Claudia Valenzuela Astudillo

SURDOC 2-5614

Colección Museo Nacional de Bellas Artes

12. Sara Malvar

"Excelencia"

La Nación, 25 de julio 1925

DIRECTOR ESCUELA DE BELLAS ARTES (1931-1932)

13. Julio Fossa Calderón

Desnudo de mujer, 1932

Óleo sobre tela sobre madera

Adquirido a Luis Álvarez Urquieta, 1939

SURDOC 2-391

Colección Museo Nacional de Bellas Artes

FORMADORA DE LA GENERACIÓN PORTEÑA (1927)

14. Celia Castro Fierro

Paisaje, 1930

Óleo sobre madera

Adquirido a Jorge Galán, 2019

SURDOC 2-5521

Colección Museo Nacional de Bellas Artes

15. Rotko Matjasic Martinic

Carretonero, s.f.

Óleo sobre tela

Adquirido a Jorge Galán, 2019

SURDOC 2-5531

Colección Museo Nacional de Bellas Artes

16. Carlos Isamitt Alarcón

Paisaje y figura con rancho, ca. 1930/1940

Óleo sobre madera

Adquirido a Galería Salvo, 2021

SURDOC 2-5612

Colección Museo Nacional de Bellas Artes

Información de sala

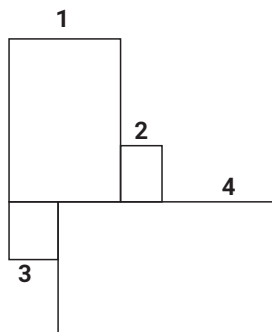
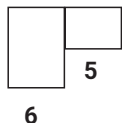

1. Alfredo Valenzuela Puelma

Marchand d' esclaves o La perla del mercader, 1884

Óleo sobre tela

Legado de Eusebio Lillo, 1910

SURDOC 2-36

Colección Museo Nacional de Bellas Artes

CERTAMEN EDWARDS (1888)

2. Nicanor González Méndez

Arturo Edwards, s.f.

Óleo sobre tela

Adquirido por la Comisión de Bellas Artes,
1911

SURDOC 2-1116

Colección Museo Nacional de Bellas Artes

3. Alessandro Ciccarelli Manzoni

Filoctetes abandonado, ca. 1837 / 1858

Óleo sobre tela

Adquirido a Luis Álvarez Urquieta, 1939

SURDOC 2-3292

Colección Museo Nacional de Bellas Artes

4. Pedro Lira Rencoret

Sísifo, 1893

Óleo sobre tela

Adquirido por la Comisión de Bellas Artes,
1913

SURDOC 2-1218

Colección Museo Nacional de Bellas Artes

5. Ramón Subercaseaux Vicuña

Plaza General Baquedano, 1931

Óleo sobre tela

Galería Pacareu, 2021

SURDOC 2-5570

Colección Museo Nacional de Bellas Artes

6. Juan Rafael Allende

"Monumento a Montt-Varas"

El Jeneral Pililo, 11 de noviembre de
1897

Información de sala

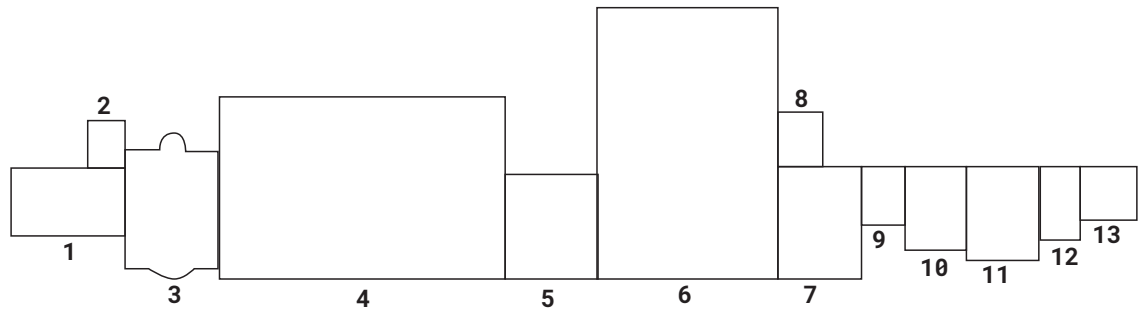

EXPOSICIÓN NACIONAL DE 1884, VALPARAÍSO

1. Thomas Somerscales Kington (1884)

Vista de Valparaíso desde el Cerro Barón, 1880

Óleo sobre tela

Adquirido por la Comisión de Bellas Artes, 1907

SURDOC 2-28

CREACIÓN SALÓN OFICIAL DE BELLAS ARTES (1880)

2. Pedro Lira Rencoret

Paisaje, 1871

Óleo sobre tela

Legado de Hernán O'Ryan Martínez, 1984

SURDOC 2-181

Colección Museo Nacional de Bellas Artes

3. Agustina Gutiérrez Salazar

Retrato Manuela Real de Azúa, ca. 1886

Óleo sobre tela

SURDOC 2-5556

Adquirido a Mariano Fernández, 2021

Colección Museo Nacional de Bellas Artes

EXPOSICIÓN (1843)

4. Raymond Monvoisin

9 Thermidor, 1836

Óleo sobre tela

Donado por Luisa Sebiré, 1949

SURDOC 2-143

Colección Museo Nacional de Bellas Artes

EXPOSICIÓN DE PINTURAS (1867) Y CREACIÓN DE LA SOCIEDAD ARTÍSTICA, PARA CONFORMAR LA UNIÓN ARTÍSTICA (1885)

5. Bartolomeo Schedone, at.

Desposorios místicos de santa Catalina, siglo XVI-XVII

Óleo sobre tela

Donado por Marcos Maturana, 1880

SURDOC 2-4094

Colección Museo Nacional de Bellas Artes

EXPOSICIÓN DE PINTURAS (1877)

6. Giovanni Mochi

Una vestal, 1867

Óleo sobre tela

Donado por la Universidad de Chile, 1911

SURDOC 2-1289

Colección Museo Nacional de Bellas Artes

FUNDADORA CLUB DE SEÑORAS

7. Enrique Lynch del Solar

Retrato de María Luisa Lynch de Gormaz, s.f.

Óleo sobre tela

Donado por el artista, 1930

SURDOC 2-444

Colección Museo Nacional de Bellas Artes

8. María Ibáñez

Retrato de mujer, ca. 1908

Óleo sobre tela

Galería Pacareu, 2020

SURDOC 2-5536

Colección Museo Nacional de Bellas Artes

**PRESIDENTA SOCIEDAD ARTÍSTICA FEMENINA
EXPOSICIÓN DE ARTE FEMENINO (1913-1917)**

9. Dora Puelma Francino

Paisaje, s.f.

Óleo sobre tela

Legado por Aníbal Jara y Ester Rodríguez

SURDOC 2-362

Colección Museo Nacional de Bellas Artes

10. María Teresa Gandarillas

Retrato de mujer, ca. 1880

Óleo sobre tela

Galería Pacareu, 2020

SURDOC 2-5535

Colección Museo Nacional de Bellas Artes

11. Celia Castro

Vieja, 1885

Óleo sobre tela

Adquirido por la Comisión de Bellas Artes,
1889

SURDOC 2-227

Colección Museo Nacional de Bellas Artes

12. Magdalena Mira Mena

*Ante el caballete o Retrato de Gregorio
Mira Íñiguez, 1884*

Óleo sobre tela

Ingreso sin antecedentes

SURDOC 2-219

Colección Museo Nacional de Bellas Artes

13. Aurora Mira Mena

Flores y frutas, 1928

Óleo sobre tela

Adquirido a Luis Álvarez Urquieta, 1939

SURDOC 2-26

Colección Museo Nacional de Bellas Artes

Información de sala

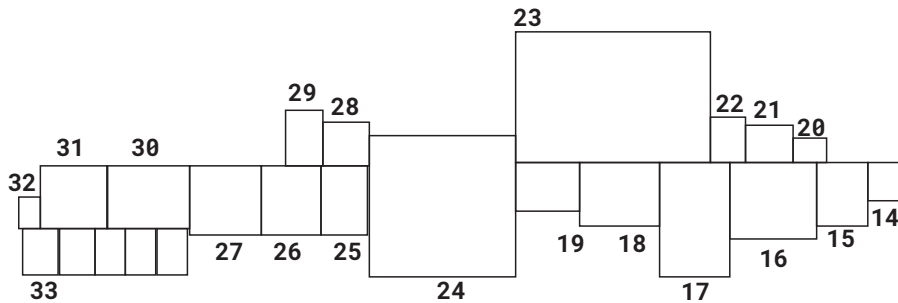

COLONIA TOLSTOYANA DE OBREROS ANARQUISTAS (1903)

14. Benito Rebolledo Correa
Cabeza de niña, 1931

Óleo sobre tela
Legado de Carlos Cousiño, 1931
SURDOC 2-423
Colección Museo Nacional de Bellas Artes

15. Judith Alpi Ghirardi
Laura Rodig, 1915

Pastel sobre tela
Ingreso sin antecedentes
SURDOC 2-70
Colección Museo Nacional de Bellas Artes

16. Juan Harris Flores
Se acabó el hogar, 1895

Óleo sobre tela
Adquirido a Luis Álvarez Urquieta, 1939
SURDOC 2-2076
Colección Museo Nacional de Bellas Artes

EXPOSICIÓN LATINO-AMERICANA DE BELLAS ARTES, PARÍS (1904)

17. Pedro Reszka Moreau
La dama en rojo, s.f.

Óleo sobre tela
Adquirida al artista, 1953
SURDOC 2-294
Colección Museo Nacional de Bellas Artes

18. Arturo Gordon Vargas
La zamacueca, s.f.

Óleo sobre tela
Adquirido a Luis Álvarez Urquieta, 1939
SURDOC 2-416
Colección Museo Nacional de Bellas Artes

SOCIEDAD NACIONAL DE BELLAS ARTES (1918)

19. Juan Francisco González Escobar
Puesta de sol, s.f.

Óleo sobre tela
Legado de Carlos Cousiño, 1931
SURDOC 2-90
Colección Museo Nacional de Bellas Artes

20. Luis Johnson Braniss
Interior, s.f.

Óleo sobre tela
Adquirido a Andrés Gana, 2018
SURDOC 2-5592
Colección Museo Nacional de Bellas Artes

EXPOSICIÓN CENTRO DE BELLAS ARTES (1913)

21. Ulises Vásquez Hernández
Jardín en primavera, ca. 1910

Óleo sobre cartón
SURDOC 2-1608
Colección Museo Nacional de Bellas Artes

22.Catálogo Primera Exposición en Valparaíso del Centro de Bellas Artes de Santiago, 1913

EXPOSICIÓN DE BUFFALO, EE. UU. (1901)

23.Alfredo Valenzuela Puelma

Náyade, 1884

Óleo sobre tela

Envío de pensionista, 1884

SURDOC 2-249

Colección Museo Nacional de Bellas Artes

24.Henriette Petit

Dos Desnudos, 1925

Óleo sobre tela

Legado por Martha Petit, 1983

SURDOC 2-53

Colección Museo Nacional de Bellas Artes

25.Marta Villanueva Cárdenas

Desnudo, 1930

Óleo sobre arpillera y madera

Adquirido a Jorge Santo, 2021

SURDOC 2-5577

Colección Museo Nacional de Bellas Artes

EXPOSICIÓN GRUPO MONTPARNASSE (1923)

SALÓN DE JUNIO (1925)

SALÓN OFICIAL (1928)

26.Luis Vargas Rosas

Naturaleza muerta, 1924

Óleo sobre tela

Legado por la sucesión de Enriqueta Petit, 1984

SURDOC 2-55

Colección Museo Nacional de Bellas Artes

27.Julio Ortiz de Zárate

Naturaleza muerta, 1926

Óleo sobre tela sobre cartón

Donado por Teresa Buchard, 1948

SURDOC 2-1347

Colección Museo Nacional de Bellas Artes

SALÓN DE INDEPENDIENTES, ASOCIACIÓN DE ARTISTAS DE CHILE (1930)

28.Jorge Caballero Cristi

Calle que tuerce, 1930

Óleo sobre tela

Donado por la Asociación de artistas de Chile, 1930

SURDOC 2-348

Colección Museo Nacional de Bellas Arte

29."Primer Manifiesto del grupo universitario SPARTACUS a los Artistas y Estudiantes de Bellas Artes"

Claridad, Órgano Oficial de la Federación de Estudiantes de Chile, 20 de agosto de 1921

30.María Aranís Valdivia

Cardos, 1930

Óleo sobre tela

Adquirido a la artista, 1931

SURDOC 2-707

Colección Museo Nacional de Bellas Artes

EXPOSICIÓN IBEROAMERICANA (1929)

31.Carlos Isamitt Alarcón

Pareja Araucana, ca. 1925

Óleo sobre tela

Adquirido a Galería Pacareu, 2021

SURDOC: 2-5555

Colección Museo Nacional de Bellas Artes

SALÓN DE VERANO DE VIÑA DEL MAR (1933)

32.Rafael Correa Muñoz

Retrato de mi madre, s.f.

Óleo sobre madera

Adquirido a Federico Sulzer, 1963

SURDOC 2-272

Colección Museo Nacional de Bellas Artes

33.Exposición de Diciembre"
19 al 31 de diciembre de 1933

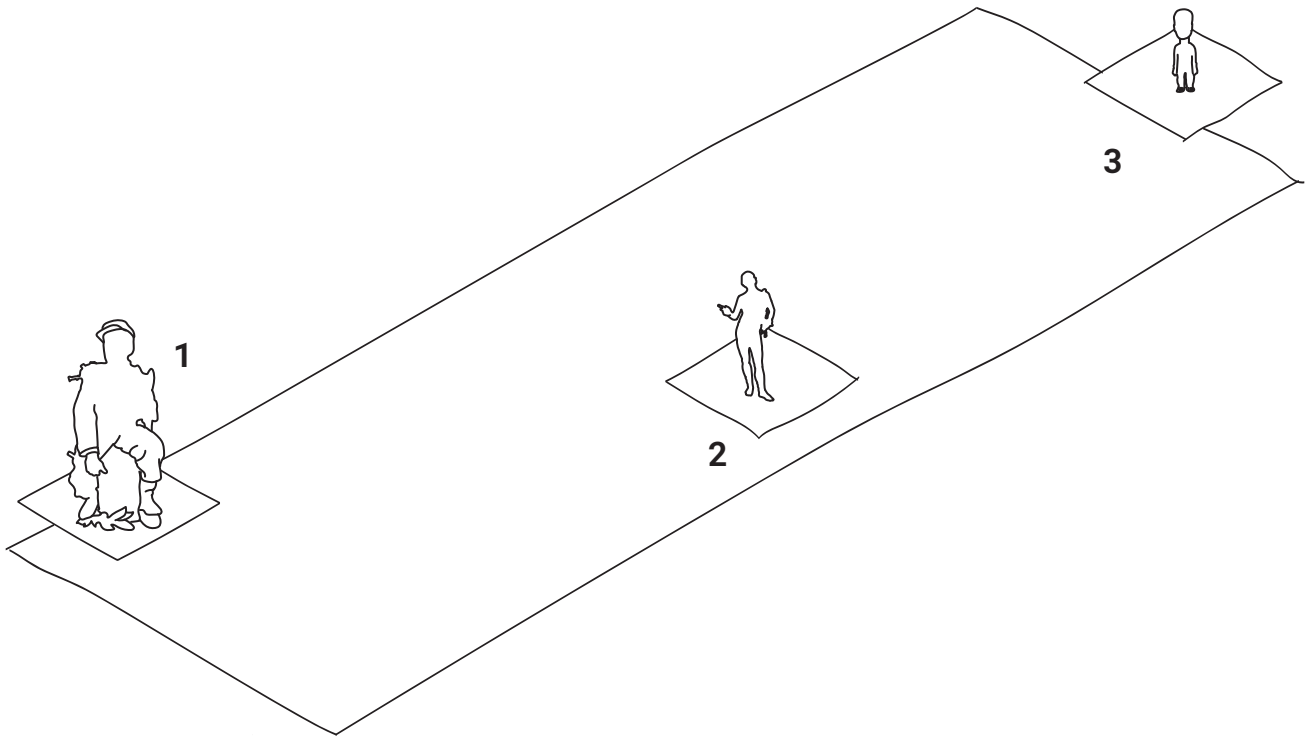

1. José Miguel Blanco

El tambor en descanso, 1884

Vaciado en bronce

Adquirido por la Comisión de Bellas Artes, 1884

SURDOC 2-761

Colección Museo Nacional de Bellas Artes

2. Autoría sin identificar (Réplica del original de Praxíteles)

Narciso, ca. 1900 [original s.f.]

Fundido en bronce

Adquirido por el Ministerio de Instrucción Pública, ca. 1900

SURDOC 2-4335

Colección Museo Nacional de Bellas Artes

3. Etnia Baulé, Costa de Marfil

Esposa del más allá, ca. 1900

Tallado sobre madera patinada

Adquirido a Manuela Portales, 1930.

Perteneció a la colección del poeta

Vicente Huidobro

SURDOC 2-3634

Colección Museo Nacional de Bellas Artes

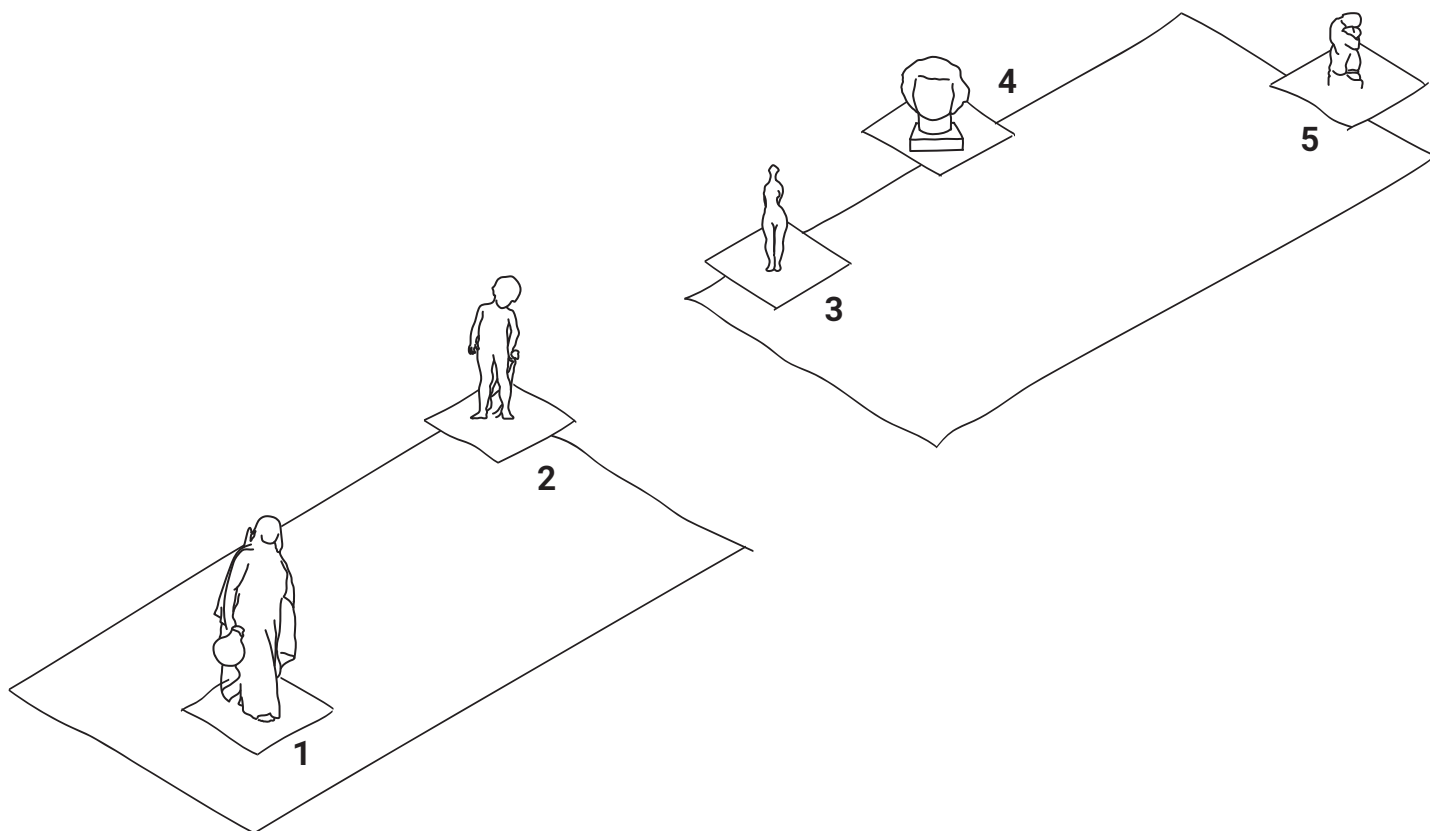

1. Virginio Arias Cruz

Madre araucana, ca. 1896

Vaciado en bronce

Adquirido por la Comisión de Bellas Artes, 1890

SURDOC 2-720

Colección Museo Nacional de Bellas Artes

2. Simón González Escobar

Niño taimado, 1893

Labrado en mármol

Adquirido por la Comisión de Bellas Artes, 1895

SURDOC 2-1119

Colección Museo Nacional de Bellas Artes **ESCUELA DE ARTES APLICADAS (1929)**

PROFESOR DEL TALLER DE ESCULTURA DE LA ACADEMIA DE BELLAS ARTES (1927)

DIRECTOR ESCUELA DE ARTES APLICADAS (1930)

3. José Perotti Ronzoni

Figura de pie, s.f.

Terracota

Donado por Amanda Flores de Perotti, 1957

SURDOC 2-2403

Colección Museo Nacional de Bellas Artes

4. Lorenzo Domínguez Villar

Lilión, 1937

Vaciado en bronce

Adquirido a Lily Garafulic, 1974

SURDOC 2-967

Colección Museo Nacional de Bellas Artes

Gran Exposición Femenina (1927)

5. Abelardo (Paschin) Bustamante Rodríguez

Maternidad, 1930

Tallado en madera

Adquirido a Luis Passi, 1935

SURDOC 2-799

Colección Museo Nacional de Bellas Artes

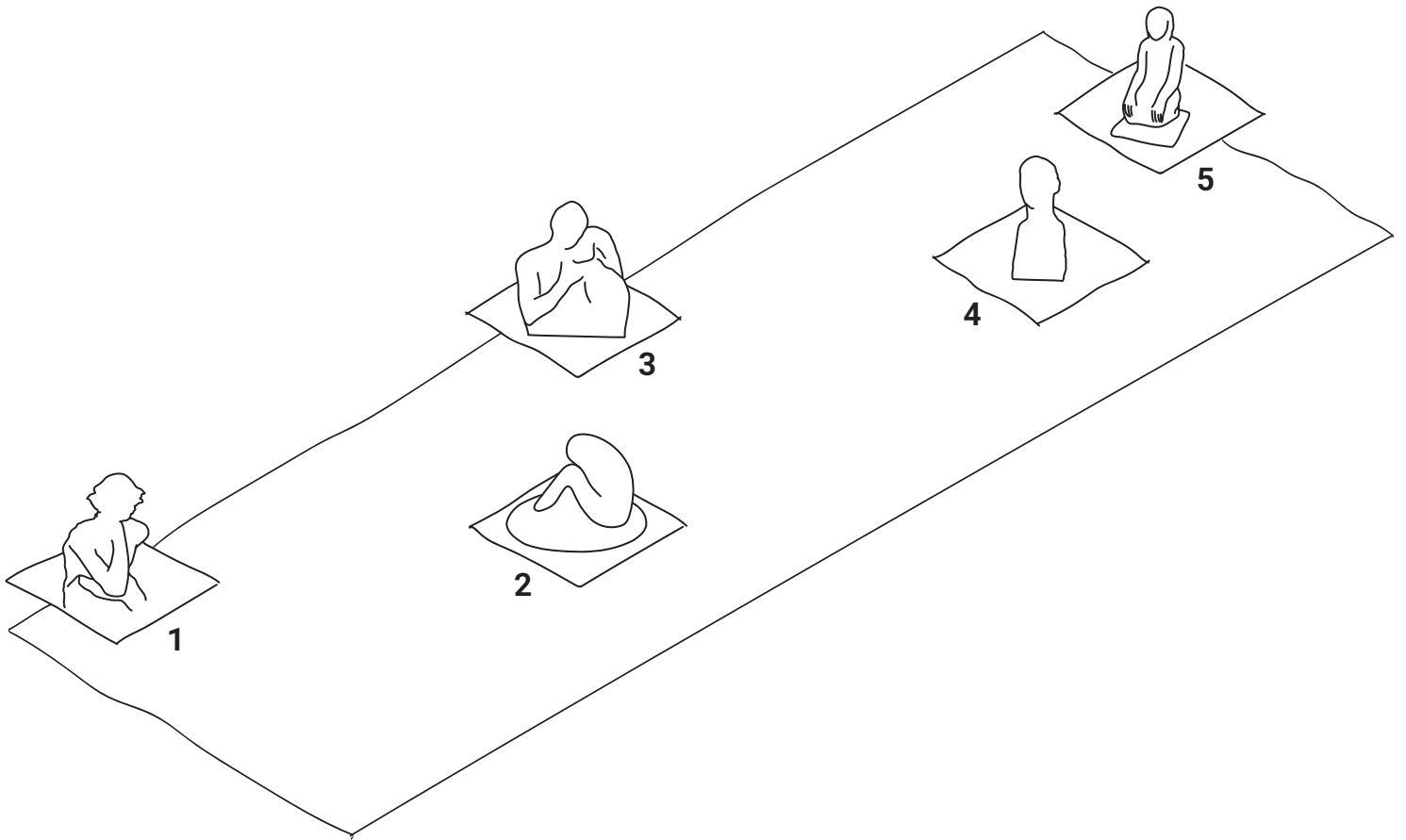

1. Rebeca Matte Bello
Crudo invierno, 1912

Vaciado en bronce
Donado por la artista, 1913
SURDOC 2-1268
Colección Museo Nacional de Bellas Artes

**EXPOSICIÓN SALA DE REMATES EYZAGUIRRE
(1923)**

2. Tótila Albert Schneider
Mujer llorando (Serie Mujeres de la montaña), 1915

Yeso patinado
Galería Pacareu, 2019
SURDOC 2-5538
Colección Museo Nacional de Bellas Artes

GRAN EXPOSICIÓN FEMENINA (1927)

3. Blanca Merino Lizana
Ternura, ca. 1927

Vaciado en yeso
Adquirido a la Sociedad Nacional de Bellas Artes, 2021
SURDOC 2-5586
Colección Museo Nacional de Bellas Artes

4. Mateo Hernández Sánchez
Retrato de Alvaro Yáñez Bianchi, s.f.

Labrado en piedra
Adquirido a Álvaro Yáñez, 1947
SURDOC 2-5049
Colección Museo Nacional de Bellas Artes

**EXPOSICIÓN GALERÍA NANCY, MADRID (1924)
PREMIERE EXPOSITION DU GROUPE
LATINO-AMÉRICAIN DE PARÍS (1930)**

5. Laura Rodig
Mujer indígena, ca. 1924-1929

Vaciado en bronce
Comodato temporal con Edita Cortés